

En resa på 30-falet

29/10 - 97.

1

Det är år 1930 på försommaren. Två pojkar, nio och sju år håller på att prova varsin kostym hos bysömmerskan på ön. Tyra heter hon och hon har varit istan och lärt skradderikonsten. Hon har allas förtroende i byn. Kostymerna består av knäbyxor och blus med sjömanskrage. Pojkarna ska blifina till resan som de ska göra tillsammans med föräldrarna. I slutet av juni skall de resa med båten till Stockholm och utställningen som pågår där. Deras syster som är 16 år skall sköta gården och djuren tillsammans med pojkarnas morbror. Att prova kläder är inte så roligt men inför förväntningarna på resan kan det gå an. Här ute på ön finns inga bilar och knappast vägar. Det finn ju s. k. byvägar men de är mera som stigar. För att komma till landsväg måste de alltid använda båt.

Lördagen, när resan skall börja, närmar sig och mamman packar kläder och annat i två resväskor.

Det var så, att pojkarnas far hade en farbror som flyttade till Stockholm redan 1894. Nu var det han som bjöd sitt brorsbarn med familj att hälsa på och bo i hans villa i Bromsten, en mil utanför stan. Han hade fyra barn, alla flickor, som alltså var kusiner. Den yngsta var tolv år och skulle bli pojkarnas lekkamrat.

Det var nu tidig lördagskväll i slutet av juni, när två vuxna och två barn med resväskor i händerna, vandrade stigen ut mot udden där den gamle skepparen bodde. Det var han som ombesörjde transporten ut till farleden där Stockholmsbåtarna passerade. De båda Ångbåtarna, Gamleby och Tjust gick mellan Västervik och Stockholm en gång i veckan. Det var en bekväm direktförbindelse med storstaden för invånarna i Gryt och Valdemarsvik. Där gick båtarna in till kaj, men vid lugnt väder tog de också upp passagerare från roddbåtar som passade dem längs farleden inne i skärgården.

Nu kom den vitskägige skepparen emot dem och de fick kliva ombord i hans roddbåt och sedan rodde han. Efter en kvart förbi kobbar och grund som pojkarna väl kände till, var de ute vid den lilla holmen "Strömmingen", som låg vid farleden. Där gick de iland och mamman bredde ut en filt under den gamla eken. Farleden går här genom "Getteröströmmen" som är förbindelsen mellan de båda fjärdarna, Orren och Finn. Härifrån holmen är det fri sikt ända bort till Bondkroksundet, tre distansminuter bort,

Nu hade den långa resan börjat. Det var bara att vänta på att få se den vita ångbåten borta i sundet, i den ljumma junikvällen.

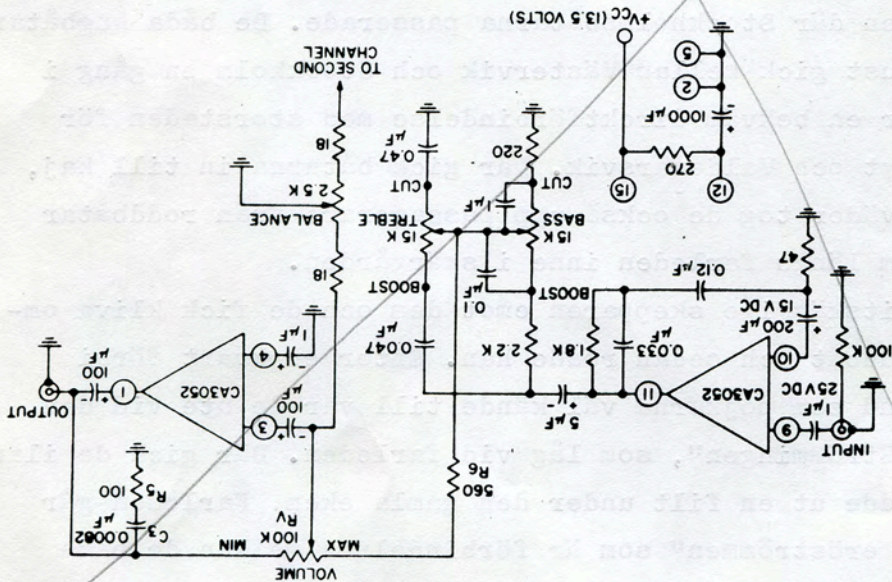

Performance Data

- Gain at 1-kHz reference 46 DB
- Noise:
 - At maximum volume (input shorted) > 70 DB below 1 volt
 - At minimum volume > 100 DB below 1 volt
- Boost at 100 Hz:
 - At maximum volume - 6 DB
 - At 30 DB below maximum volume + 12 DB
 - Boost at 10 kHz + 11 DB
- Total harmonic distortion (at 1-kHz reference and an output of 1 volt) < 0.17 per cent

Figur 12. Förförstärkare med aktiv volymkontroll.

2.

Den skulle nog vara här vid åttatiden, trodde skepparen. Men tiden gick och ingen ångare syntes. Alla spanade förgäves. Kunde den vara så mycket försenad ikväll? ^{ja} Ibland var det mycket gods som skulle lastas vid Gryt. Det var bland annat spannmålssäckar som bars ombord, så det kanske kunde dra ut på tiden.

De hade nu vänta i två timmar och pojkarna började bli lite otåliga. Det började skymma, men ingen båt syntes.

Vid halvtio-tiden tyckte skeppare Eriksson att det var bäst att ro hem igen. Tiden för båtens av-gång hade kenske ändrats.

Pojkarna var besvikna över den avbrutna resan och det var tungt att gå den långa vägen hem igen.

På söndagen ringde pojkarnas mor till kommissionären i Gryt och fick veta att båtarna numera avgick söndagar från Västervik, *inte lördagar, som tidigare*

När kvällen närmade sig for de ut till "Strömmingen" igen med skeppare Eriksson. Vid niotiden syntes en mörk rök borta i Bondkrok-sundet. Det började skymma och de såg också en röd och en vit lanterna. Skepparen sade då åt dem att skynda sig i båten, och så rodde han ut till mitten av farleden. Efter tio minuter var den vita ångbåten nära och den saktade in så att den stod nästan stilla. På ångbåtens ~~styrbordssida~~ Babordssida stod styrmannen och fällde ner en lucka och de från roddbåten kunde komma ombord. Höjdskillnaden var nästan en halv meter mellan båtarna, så pojkarna blev lyftade ombord av styrmannen. Deras pappa tog dem med på en rundvandring, på båten. Där framme på fördäck stod tre stora tjurarbundna vid en bom. De skulle till slakthuset i Enskede, men de stod och tuggade hö, lyckligt ovetande om att det var deras sista resa. I den upplysta restaurangen satt gäster och åt vid vita dukar. Mässing och mahogny glänste och bänkarna var klädda med blå plysch. Överallt lyste elektriska lampor. Pojkarna hade aldrig förr sett så många lampor samtidigt. Hemma var de vana vid fotogenlampor och stearinljus. Genom en öppen skylight, såg de ner i maskinrummet. Där var blanka ~~mässingsdetaljer~~ *kopparrör* och oljiga vevstakar rörde sig fram och åter.

I Olsösundet låg en roddbåt och överlämnade ett par passagerare. Nu ^{såg de} syntes S:t Annas ytterskärgård i juninattsskymning, med fyrar blinkande i norr och söder.

När båtens restaurang hade stängt för natten fick de båda pojkarna ligga och sova på de vackra plysch-sofforna där. Deras pappa hade pratat med resturatriken, som erbjöd dem det. Föräldrarna tillbringade natten på däck.

Tidigt på morgonen vaknade pojkarna och fick då se Oaxens kalkbrott som båten då passerade.

Figur 11. Komplettt. förförstärkare enligt RCA.

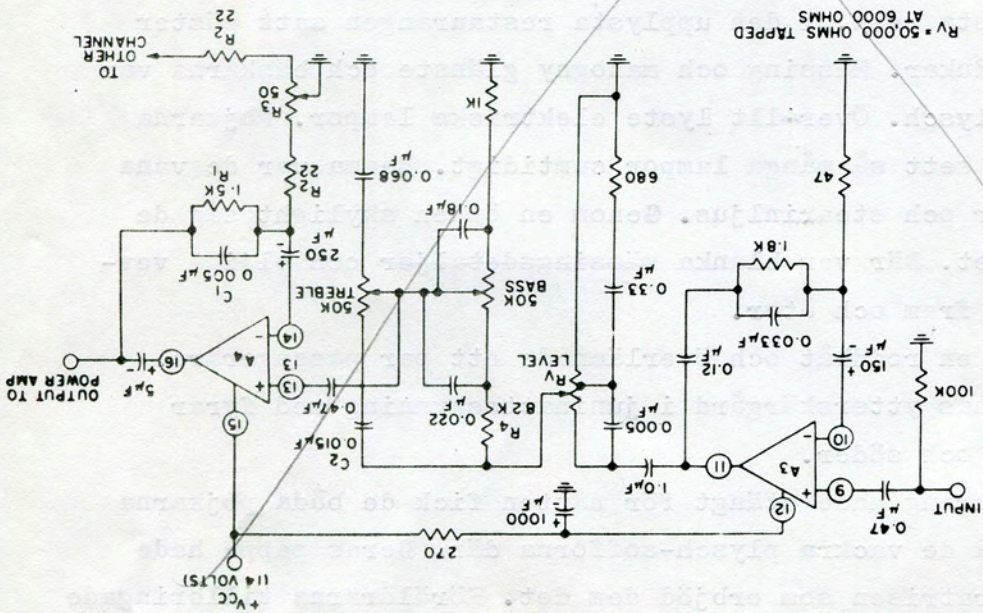

Performance Data

Gain at 1-KHz reference	
Boost (maximum volume):	47 DB
At 100 Hz	9 DB
At 10 KHz	10 DB
Cut (maximum volume):	
At 100 Hz	10 DB
At 10 KHz	9 DB
Boost (20 DB below maximum volume):	
At 100 Hz	11.5 DB
At 10 KHz	4 DB
Noise:	
At minimum volume	> 80 DB below 1 volt
At maximum volume	> 70 DB below 1 volt
Total harmonic distortion (at 1-KHz reference and an output of 1 volt)	< 0.3 per cent

Så kom ångbåten "Tjust", till Södertälje kanal där de måste slussa. Under tiden kom några pojkar ombord och sålde Södertäljekringlor, som de ropade ut med hög röst. Det var små hårda kringlor som inte smakade så mycket, *tyckte bröderna.*

Nu var båten inne i Mälaren med dess vackra gröna stränder. Där var många båtar på väg. Mest skutor och pråmar som drogs av bogserbåtar. Den trafiken blev tätare när de närmade sig Stockholm. Båten passerade ön Kungshatt och då ville alla se den gamla plåthatten, på berget. Om den finns flera gamla sägner. Det sägs att en kung hade tappat sin hatt där, när han flydde undan en fiende.

Vid tiotiden lade båten till vid Klara Strand. Nu var de i Stockholm och det första pojkarna såg var Stadshuset, *med dess höga torn* i närheten.

Pappans farbror, Albert, stod vid landgången och hälsade "välkomna till Stockholm". Sedan fick de gå in i en väntande taxibil och färden mot Bromsten började. Pojkarna var nyfikna på allt de såg. De hade knappast sett en stad tidigare. Någon gång hade *de* varit i Söderköping men den liknade inte den här. De hade aldrig sett spårvagnar och tåg förr. Här fanns allt som de bara hört talas om. Bilars tutande spårvagnarnas skrammel och klingande var öronbedövande. Och alla bilar var inte svarta, som de hade trott tidigare. Här såg de gula och röda lastbilar och spårvagnarna var blåmålade.

Bilfärden till Bromsten var inte lång. På trappan till villan stod faster och tog emotoch sedan fick de hälsa på kusinerna.

Både föräldrarna och pojkarna var trötta efter resan och erbjöds att vila i gästrummet. Men det blev ingen lång vila. De ville se tomten och omgivningarna. Pojkarna kände båda en kväljande bensinlukt utomhus. De mådde illa och fick kräkningar. Vana som de var vid den rena skärgårdsluften, hade de svårt att tåla den *Här blandningen* av bensin och avgaser. *Lyckligtvis* tillfrisknade de fort och kunde börja vänja sig vid den här nya miljön.

Föräldrarna och pojkarna stannade i Stockholm en vecka och tog sedan båten tillbaka. Pojkarna hann se och uppleva mycket. Tillsammans med föräldrarna, farbrodern och kusinerna, besökte de "Stockholmsutställningen" på norra Djurgården och de var på Skansen en hel dag. Föräldrarna var med farbror Albert på Solvalla travbana, inte långt från Bromsten, och på teater. Pojkarna åkte till stan tillsammans med den tolvåriga kusinen Elly, flera gånger med lokaltåget som gick varje timme. Veckan gick fort men de hann med att längta hem några gånger.

Hon var som en stora-syster, som styrde och ställde med dem.

Figur 4. Förförstärkare med OP-förstärkare. Med R1AA korrektion.

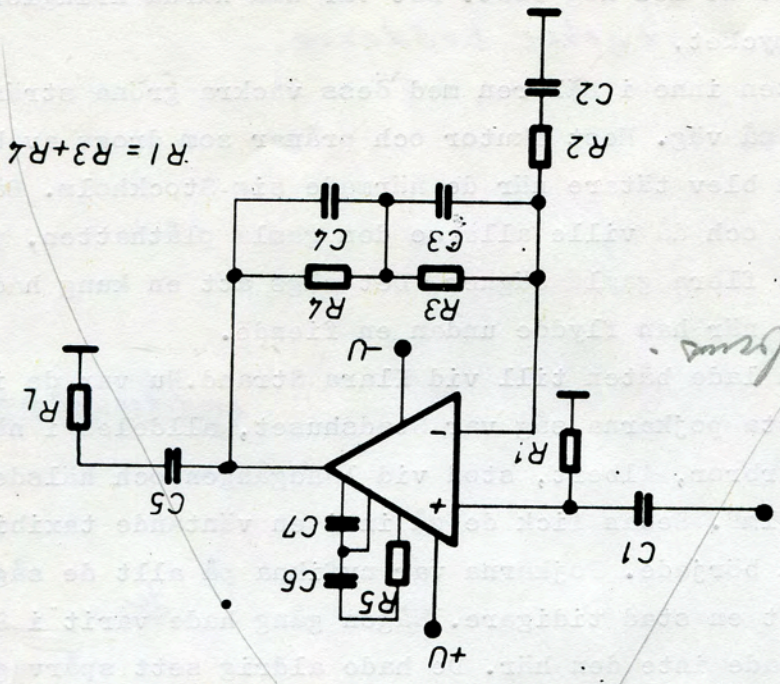

2 μV bruns

Figur 3. Förförstärkare konstruerad med transistorer. Med R1AA korrektion.

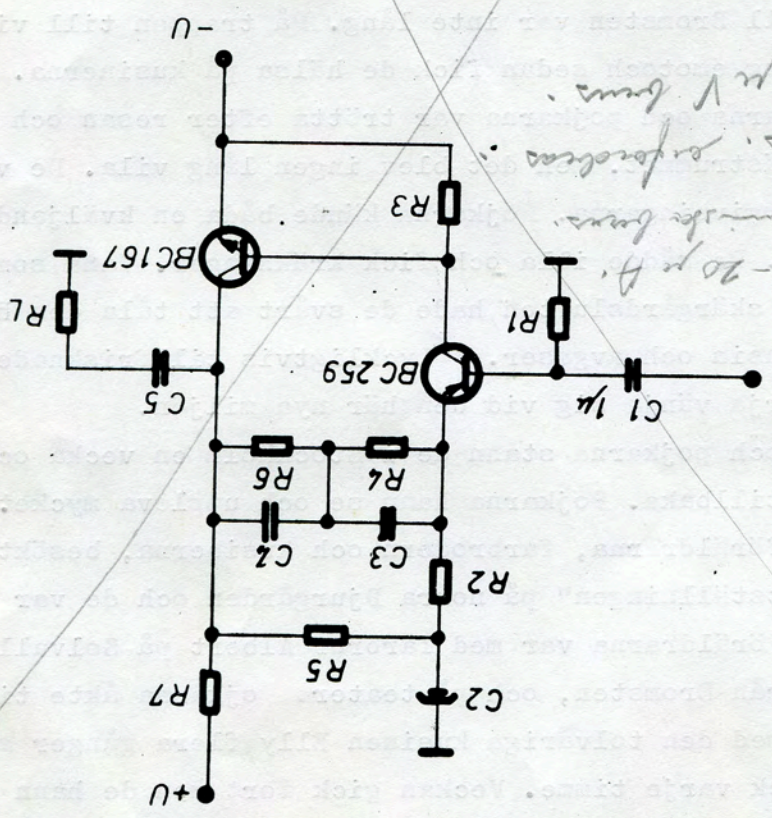

*3 fram. infördes
D. 2 μV bruns
10-20 μA*